

SCREWLine³

Chladič kapaliny
S odděleným kondenzátorem
Vnitřní instalace
Výkon od 300 do 1427 kW



- ✓ Šroubové kompresory a trubkový výparník
- ✓ Řešení pro chladné podnebí v kombinaci s odděleným kondenzátorem
- ✓ Jeden nebo dva nezávislé okruhy pro vyšší spolehlivost
- ✓ Chladivo R134a - GWP = 1430
- ✓ Všechny citlivé součásti jsou chráněny proti atmosférickým vlivům
- ✓ 2 akustické konfigurace: tichá a supertichá
- ✓ Modulární řešení, až 8 jednotek v kaskádě
- ✓ Kondenzační teplota až 65°C, chladná voda až -8°C

funkce a vlastnosti

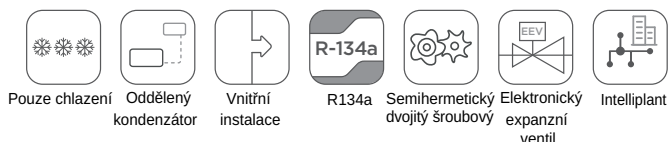

Pouze chlazení Oddělený kondenzátor Vnitřní instalace R134a Semihermetický dvojitý šroubový Elektronický expanzní ventil Intelligplant

rozměry a odstupy

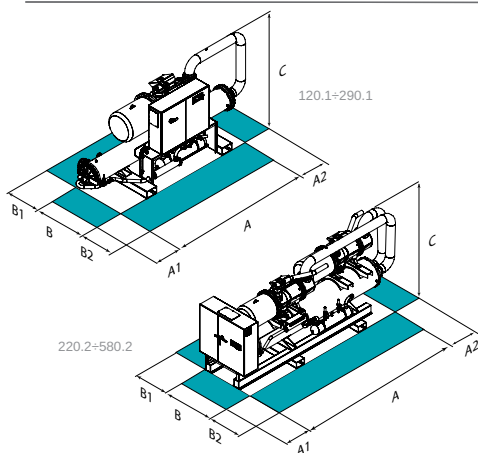

POZOR!

Pro bezproblémový provoz jednotky je nezbytné dodržet bezpečnostní odstupy naznačené barevnými ploškami

Model	▶▶ MDE-SL3	120.1	140.1	160.1	180.1	200.1	220.1	250.1	270.1	290.1
A - Délka	mm	4210	4210	4210	4189	4189	4189	4189	4324	4324
B - Šířka	mm	1350	1350	1350	1350	1350	1350	1350	1350	1350
ST-EXC C- Výška	mm	1558	1558	1558	1642	1642	1642	1642	1657	1657
EN-EXC C- Výška	mm	1573	1573	1573	1750	1750	1750	1750	1750	1750
A1	mm	700	700	700	700	700	700	700	700	700
A2	mm	700	700	700	700	700	700	700	700	700
B1	mm	1000	1000	1000	1000	1000	1000	1000	1000	1000
B2	mm	1160	1160	1160	1160	1160	1160	1160	1160	1160
ST-EXC Provozní hmotnost	kg	2073	2152	2229	2821	2832	2843	2895	2981	3012
EN-EXC Provozní hmotnost	kg	2237	2345	2422	3044	3055	3066	3118	3204	3235

Model	▶▶ MDE-SL3	220.2	240.2	260.2	280.2	300.2	320.2	340.2	360.2	400.2	440.2	470.2	500.2	540.2	580.2
A - Délka	mm	4638	4638	4638	4638	4638	4638	4992	4992	5006	5006	5006	5077	5077	5077
B - Šířka	mm	1350	1350	1350	1350	1350	1350	1350	1350	1350	1350	1350	1350	1350	1350
ST-EXC C- Výška	mm	1790	1790	1790	1790	1790	1995	1995	2010	2010	2010	2010	2145	2145	2145
EN-EXC C- Výška	mm	1900	1900	1900	1900	1900	2121	2121	2121	2121	2121	2121	2239	2239	2239
A1	mm	1410	1410	1410	1410	1410	1410	1410	1410	1410	1410	1410	1410	1410	1410
A2	mm	700	700	700	700	700	700	700	700	700	700	700	700	700	700
B1	mm	1000	1000	1000	1000	1000	1000	1000	1000	1000	1000	1000	1000	1000	1000
B2	mm	1000	1000	1000	1000	1000	1000	1000	1000	1000	1000	1000	1000	1000	1000
ST-EXC Provozní hmotnost	kg	3390	3422	3497	3587	3681	3745	4448	4675	4763	4784	4832	5680	5817	5876
EN-EXC Provozní hmotnost	kg	3830	3862	3966	4013	4107	4171	5010	5267	5388	5445	5493	6318	6455	6514

Výše uvedená data odpovídají standardním jednotkám v uvedených konstrukčních konfiguracích. V případě jakékoli jiné konfigurace použijte příslušný technický bulletin.

ST-EXC Standard (ST)-Excellence
EN-EXC Supertichá (EN)-Excellence

verze a konfigurace

NÍZKÁ TEPLOTA:

- Nízká teplota: nepožadována (Standard)
- B** Nízká teplota vody

VERZE:

- EXC** Excellence (Standard)

AKUSTICKÁ KONFIGURACE:

- ST** Standardní akustická konfigurace (Standard)
- EN** Supertichá akustická konfigurace

INSTALACE JEDNOTKY:

- II** Vnitřní instalace (Standard)

DVOJÍ BOD NASTAVENÍ:

- Dvojí bod nastavení: nepožaduje se (Standard)
- DSP** Dvojí bod nastavení

technická data

Model		►► MDE-SL3	120.1	140.1	160.1	180.1	200.1	220.1	250.1	270.1	290.1
ST/EN-EXC	♦ Chladicí výkon	(1) kW	300	364	401	466	508	566	620	683	728
ST/EN-EXC	Příkon kompresoru	(1) kW	69,1	82,4	90,5	105	114	128	140	154	165
ST/EN-EXC	Celkový příkon	(1) kW	69,6	82,9	91,0	105	114	128	140	154	165
ST/EN-EXC	EER	(2) -	4,35	4,42	4,43	4,44	4,46	4,42	4,43	4,44	4,42
ST/EN-EXC	Chladivové okruhy	ks					1				
ST/EN-EXC	Počet kompresorů	ks					1				
ST/EN-EXC	Typ kompresorů	(3) -					DSW				
ST/EN-EXC	Chladivo	-					R134a				
ST/EN-EXC	Standardní napájení	V					400/3~/50				
ST-EXC	Hladina akustického tlaku	(4) dB(A)	71	76	76	79	79	80	81	82	82
EN-EXC	Hladina akustického tlaku	(4) dB(A)	66	70	71	73	73	74	75	76	76

Model		►► MDE-SL3	220.2	240.2	260.2	280.2	300.2	320.2	340.2	360.2	400.2	440.2	470.2	500.2	540.2	580.2
ST/EN-EXC	♦ Chladicí výkon	(1) kW	550	585	642	720	757	794	848	899	997	1115	1159	1231	1344	1427
ST/EN-EXC	Příkon kompresoru	(1) kW	128	137	150	164	173	181	195	208	228	255	267	280	307	329
ST/EN-EXC	Celkový příkon	(1) kW	128	138	151	165	174	182	196	209	228	256	268	281	308	329
ST/EN-EXC	EER	(2) -	4,30	4,26	4,27	4,38	4,37	4,39	4,34	4,31	4,38	4,37	4,34	4,39	4,38	4,34
ST/EN-EXC	Chladivové okruhy	ks							2							
ST/EN-EXC	Počet kompresorů	ks							2							
ST/EN-EXC	Typ kompresorů	(3) -							DSW							
ST/EN-EXC	Chladivo	-							R134a							
ST/EN-EXC	Standardní napájení	V							400/3~/50							
ST-EXC	Hladina akustického tlaku	(4) dB(A)	74	74	77	79	79	79	80	82	82	84	84	84	85	85
EN-EXC	Hladina akustického tlaku	(4) dB(A)	69	69	71	73	73	74	74	76	76	78	79	78	79	79

Jednotky jsou přepravovány s uzavřenou náplní dusíku (modely 220.2-580.2)

(1) Data odpovídají následujícím podmínkám: teplota vody na vnitřním výměníku = 12/7°C; kondenzační teplota = 45°C

(2) EER se vztahuje pouze ke kompresorům

(3) DSW = dvojitý šroubový kompresor

(4) Hladiny akustického tlaku odpovídají jednotkám v plném zatížení, ve zkušebních nominálních podmínkách a vzdálenosti 1 m od vnějšího povrchu jednotky provozované ve volném poli.

Měření jsou provedena podle normy UNI EN ISO 9614-1 v nominálních standardních podmínkách definovaných směrnicemi: EU 2016/2281, UE 813/2013, UE 811/201

ST-EXC Standard (ST)-Excellence
EN-EXC Supertichá (EN)-Excellence

příslušenství

- AMRX** Pryžové antivibrační podložky
- RCMRX** Dálkové ovládání
- PSX** Napájení dálkového ovládání
- CONTA2** Měřič energie
- CMSC9** Sériový komunikační modul pro nadřazenou regulaci Modbus
- CMSC10** Sériový komunikační modul pro nadřazenou regulaci LonWorks
- CMSC11** Sériový komunikační modul pro nadřazenou regulaci BACnet-IP

- SCP4** Kompenzace nastavení signálem 0-10 V
- SPC1** Kompenzace nastavení signálem 4-20 mA
- SPC2** Kompenzace nastavení se snímačem venkovní teploty
- ECS** Funkce ECOSHARE pro automatickou správu skupiny jednotek
- PFPCP** Kompenzátory účinníku (cosφ > 0.9)
- SFSTR2** Softstart
- CBS** Jističe proti přetížení

Příslušenství, jehož kód končí na "X", je dodáváno odděleně.